

MEMÒRIA D'INTERVENCIÓ ARQUEOLÒGICA

OCTUBRE DEL 2017

CHROMA

**PLAÇA DEL DUC DE MEDINACELI, 7.
DISTRICTE DE CIUTAT VELLA, BARCELONA**

Codi Intervenció: 124/08

Del 23 al 29 de Desembre del 2008

Jordi Serra Molinos

FITXA TÈCNICA DE LA INTERVENCIÓ

UBICACIÓ: Plaça del Duc de Medinaceli, 7.

CODI INTERVENCIÓ: 124/08

MUNICIPI: Barcelona – Districte de Ciutat Vella

COMARCA: Barcelonès

COORDENADES GEOGRÀFIQUES: (UTM ETRS89) X431335.5 / Y4581055.1

ALÇADA SNM: 4,92 m.

DATES D'EXECUCIÓ: Del 23 al 29 de Desembre del 2008.

TIPUS D'INTERVENCIÓ: Preventiva

PROTECCIÓ DE LA INTERVENCIÓ:

- Llei 9/1993, de 30 de Setembre de 1993, del Patrimoni Cultural Català (DOGC núm. 1807).

- Decret 78/2002, de 5 de març de 2002, del Reglament de Protecció del Patrimoni Arqueològic i Paleontològic (DOGC núm. 3594).

- Pla Especial de Protecció del Patrimoni Arquitectònic i Catàleg del Districte 1. Ciutat Vella (núm. d'element 80/8).

- Inclòs al *Catàleg de Patrimoni Arquitectònic Històrico-Artístic de la ciutat de Barcelona* de 1979: categoria B, cap. II (fitxa núm.288); C,VI tipus II, Conjunt Pl. Duc de Medinaceli.

MOTIU DE LA INTERVENCIÓ: Rehabilitació de la finca.

PROMOTOR: Gran Hotel Medinaceli S.L.

EMPRESA ADJUDICATÀRIA: Chroma Rehabilitacions Integrals S.L.

TREBALLS REALITZATS: Control arqueològic.

DIRECCIÓ TÈCNICA: Jordi Serra.

DIGITALITZACIÓ I MAQUETACIÓ DE PLANIMETRIA: Bertha Durà.

ÍNDEX

1. PRESENTACIÓ.....	4
2. MOTIVACIONS DE LA INTERVENCIÓ.....	4
3. MARC GEOGRÀFIC I GEOLÒGIC.....	6
4. CONTEXT HISTÒRIC I ANTECEDENTS ARQUEOLÒGICS.....	7
5. METODOLOGIA EMPRADA.....	9
6. DESCRIPCIÓ I INTERPRETACIÓ DELS TREBALLS REALITZATS.....	10
6.1. Sector 100.....	10
6.2. Sector 200.....	14
7. CONCLUSIONS.....	16
8. BIBLIOGRAFIA.....	17

ANNEX 1. DOCUMENTACIÓ PLANIMÈTRICA

ANNEX 2. MATERIALS ARQUEOLÒGICS

ANNEX 3. FITXES D'UE

1. PRESENTACIÓ

El present document recull la memòria de la intervenció arqueològica realitzada a la **Plaça del Duc de Medinaceli, 7**, situada al districte de Ciutat Vella (Barcelona – Barcelonès). La intervenció, amb codi del Servei d'Arqueologia de Barcelona **124/08**, ha estat duta a terme per l'empresa **CHROMA Rehabilitacions Integrals SL**, sota la direcció tècnica de l'arqueòleg Jordi Serra Molinos, amb el corresponent permís de la Direcció General del Patrimoni Cultural. La intervenció es realitzà entre els dies 23 i 29 de Desembre del 2008.



Figura 1. Ubicació de la finca objecte de la intervenció.

2. MOTIVACIONS DE LA INTERVENCIÓ

Les tasques de rehabilitació de l'edifici situat a la Plaça del Duc de Medinaceli, 7, han estat precedides d'una fase d'actuacions arqueològiques preventives, tal com preveu la Llei 9/1993 del Patrimoni Cultural Català, així com el Decret 78/2002 del Reglament de Protecció del Patrimoni Arqueològic i Paleontològic. El Projecte d'Intervenció Arqueològica (PIA) plantejava la realització d'un seguit de sondejos arqueològics amb la doble finalitat d'establir la possible presència de restes patrimonials així com la comprovació de les característiques de la fonamentació de l'edifici, construït al segle XIX.

En efecte, la localització de la intervenció es troba en la zona compresa entre la muralla romana i la costa, on s'ubiquen construccions romanes extramurs. Així mateix, és a l'interior del recinte medieval de Barcelona, al costat de mar, formant part de l'antiga Vilanova del Còdols, gestada al primer quart del segle XII.

Per altra banda, en intervencions arqueològiques recents al carrer Ample, 1 i Ample, 5 es documenten enterraments i estructures d'època romana. Prop d'aquest indret, sota l'edifici del Govern Militar, es localitzà un sector de necròpolis romana, d'època tardana. Així mateix, l'espai intervingut es situa al lloc que havia ocupat part de l'església del Convent de Framenors.



Figura 2. Superposició de la planta del convent i església de Sant Francesc sobre el parcel·lari actual.

L'edifici està inclòs al *Pla Especial de Protecció del Patrimoni Arquitectònic i Catàleg del Districte 1. Ciutat Vella* (núm. d'element 80/8). Queda, igualment, inclòs al *Catàleg de Patrimoni Arquitectònic Històrico-Artístic de la ciutat de Barcelona* de 1979: categoria B, cap. II (fitxa núm.288); C,VI tipus II, Conjunt PI. Duc de Medinaceli.

3. MARC GEOGRÀFIC I GEOLÒGIC

El terme municipal de Barcelona té una extensió de 1.754.900 hectàrees i s'estén en una plana de 5 quilòmetres d'amplària limitada al nord-oest per la Serra de Collserola i la Serra de Marina i a l'est per la costa de la mar Mediterrània, entre els deltes dels rius Llobregat i Besòs.

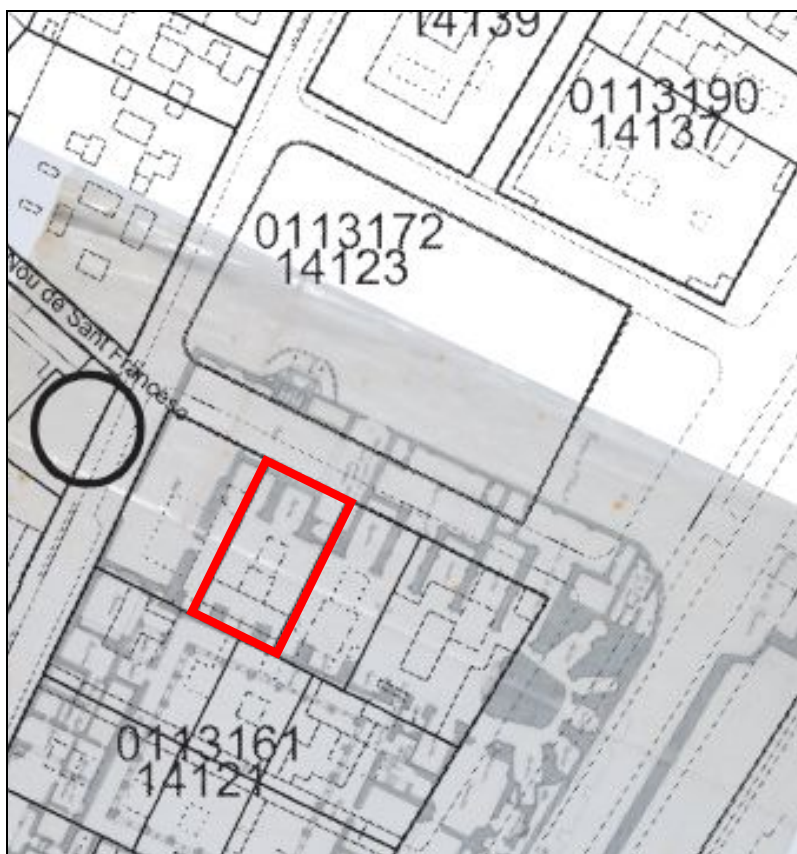
A nivell geològic, el Pla de Barcelona es troba obert al mar i limitat per la Serralada Litoral (de la que formen part les serres de Collserola i de Marina i composta de llicorelles silurianes assentades en un basament granític) i al sud per la falla que segueix ran de mar des del Garraf i el turó de Montjuïc. El pla inclinat del peu de Collserola és de basament paleozoic i d'estructura tabular, i ha resultat afectat per tots els moviments orogènics alpins. En el miocè i el pliocè, damunt del sòcol paleozoic, sedimentaren dipòsits marins del qual en són testimonis una sèrie de petits i suaus turons (dels Ollers, del Tàber, de les Falzies, de la Bota). La falla es fa visible al Pla ja que, si des de Collserola els dipòsits baixen d'una manera continuada i regular, al punt de contacte entre Ciutat Vella i l'Eixample es produeix una ruptura amb la presència d'un salt o esglaó d'uns 20 metres, clarament visible en la morfologia urbana (les baixades de Jonqueres, de la Via Laietana, els carrers d'Estruch, de les Moles o de Jovellanos). Salt aquest que fou aprofitat per la defensa de la ciutat situant-hi les muralles o a nivell econòmic, explotat amb la ubicació de diversos molins a la zona coneguda com de les moles (actual carrer de les Moles).

De l'esglaó cap a mar ja no hi ha sòcol de licorella ni de granit, sinó que ens trobem un mantell al·luvial format per les aportacions de les rieres, dels torrents, dels deltes dels rius veïns i del corrent litoral. En aquest sector del Pla es formaren maresmes i estanyols però, com que la costa ha anat avançant, molts d'aquest ja no existeixen en l'actualitat, tot i que molts d'ells han continuat vius en els topònims de la ciutat (Banyols a la marina de Provençals, la Llavineria a Portal Nou, la Llacuna i la Llanera al Llobregat o l'estany del Cagalell al Port) (CARRERAS CANDI: 1916).

4. CONTEXT HISTÒRIC I ANTECEDENTS ARQUEOLÒGICS

L'espai que actualment ocupa la plaça del Duc de Medinaceli, al barri de la Ribera, presenta ocupació ja en època romana amb evidències de poblament i de part de la necròpolis associada a la Via Marítima, la qual anava des de l'actual passeig del Born fins a la muntanya de Montjuïc. La via sembla que queda consolidada en el traçat del carrer Ample, a tocar de la Plaça del Duc de Medinaceli.

En època medieval, l'espai forma part de la Vilanova dels Còdols, situada entre l'hospital de Santa Eulàlia i l'alberg dels peregrins de Sant Nicolau, a la platja i prop de la desembocadura de la Riera de Collserola. S'ha proposat que, més que albergar cases, ens trobem amb una zona ocupada principalment per horts, segurament amb la finalitat de recuperar els que s'havien perdut amb l'augment de densitat d'edificis a la zona dels ravals primitius i a la zona interior de les muralles. L'activitat en aquesta zona es comença a documentar al segle XI (BANKS: 1992).

En l'espai més proper a la platja, allí on hi havia hagut l'hospital de Sant Nicolau, hi va ser edificat, l'any 1229, el convent dels franciscans (Framenors). Franciscans i predicadors seran els portadors i inspiradors d'una cultura religiosa de caire absolutament urbà (GARCÍA ESPUCHE et alii: 1986).

Tant el convent com el propi barri queden inclosos dins el perímetre de les muralles erigides al llarg de la segona meitat del segle XIII, on una de les portes d'accés a la ciutat agafa el nom de Framenors. A mitjans segle XV, l'espai queda tancat amb la construcció de la primera muralla marítima de la ciutat, la qual s'ensorra l'any 1477 a causa de l'aportació de sediments que venien de la construcció del port. Al mateix segle XV, part de la societat aristocràtica i burgesa traslladarà la seva residència als carrers Ample i Moncada.

Encara en època baixmedieval, ja trobem constància de l'actual plaça del Duc de Medinaceli, coneguda aleshores com a plaça de Sant Francesc per trobar-se just davant el convent. Al segle XVI es convertirà, popularment, en plaça dels Framenors.

El convent restà en peus fins a la desamortització de Mendizabal el 1836, moment en què és enderrocat. Amb la desamortització, el duc de Medinaceli reclama els terrenys com a descendent dels Moncada, família que havia donat els terrenys per a la

construcció del convent. Arrel d'aquest fet, s'engegarà el projecte de construcció de la finca objecte de la intervenció, la qual data de l'any 1852.



Figura. Planta del convent l'any 1836 segons Antonio Matamoros.¹

Ens manca encara parlar de les intervencions arqueològiques desenvolupades anteriorment en les proximitats de la finca objecte dels actuals treballs. I, en efecte, en zones properes s'han documentat diversitat de restes. És el cas de la cruïlla entre el carrer d'Anselm Clavè i la plaça Joaquim Xirau (HUERTAS: 1997), on es documentà part d'una vila romana així com un mausoleu altimperial.

Al carrer Ample,¹ es localitzaren diverses inhumacions, juntament amb estructures romanes (PRIDA: 2008) i, al número 5 del mateix carrer, també foren excavats nivells d'enterrament del segle I dC (TRIAY: 2004). Ja a principis del segle XX, al subsòl de l'edifici de Govern Militar s'excavaren les restes d'una necròpolis baiximperial /tardoromana.

¹ Imatge extreta de www.monestirs.cat. Original conservat a l'Arxiu Històric de la Ciutat.

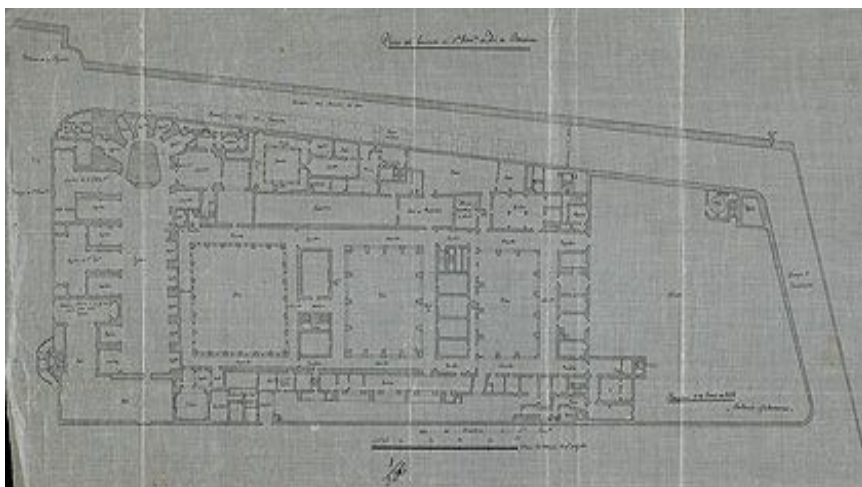

Figura 2. Superposició de la planta del convent a l'actual urbanisme.²

5. METODOLOGIA EMPRADA

La intervenció arqueològica s'ha regit per la normativa legal vigent (Decret 78/2002). El codi de registre de la intervenció ve definit per un número de codi del Registre d'Intervencions Arqueològiques del Servei d'Arqueologia del Museu d'Història de la Ciutat de Barcelona (MUHBA), en aquest cas és **124/08**, el qual consta a tota la documentació, al material inventariat, als seus embalatges i als documents elaborats.

A la intervenció s'ha seguit la seqüència estratigràfica real. S'han identificat, numerat i documentat tots els nivells estratigràfics, tant positius com negatius i estructurals. Cada unitat estratigràfica s'ha individualitzat amb una fitxa pròpia, amb les fitxes de registre de camp del Servei d'Arqueologia del MUHBA. Aquestes fitxes és lliuren tant en paper com informatitzades.

S'han seguit, així mateix, els patrons marcats pel mètode d'excavació Estratigràfic, acompanyat pel sistema de registre desenvolupat per Harris i Carandini.

Per la seva banda, la documentació planimètrica s'ha fet, en la seva totalitat, a escala 1:20. Igualment, s'ha fet un seguiment fotogràfic de la intervenció, en el qual han quedat reflectides la totalitat de les unitats estratigràfiques registrades al llarg del procés d'excavació.

² Imatge extreta de www.monestirs.cat.

Tot i que inicialment es proposà des de la propietat la realització d'un total de 10 sondejos, finalment s'acordà l'obertura de dues úniques cales arqueològiques de 2 per 2 metres, identificades com a sectors 100 (a la planta baixa de la finca) i 200 (ubicat al soterrani). Aquestes es poden observar a la figura 3.



Figura 3. Planta de la finca on es veuen els sondejos proposats inicialment i la ubicació final dels dos sectors intervinguts.

6. DESCRIPCIÓ I INTERPRETACIÓ DELS TREBALLS REALITZATS

6.1. Sector 100

El sector 100 correspon a la cala de comprovació situada a la part posterior de la finca, en la planta baixa de Medinaceli, 7 (veure figura 3). En primer lloc, es retirà un nivell heterogeni de runa (UE.101), el qual servia de preparació de la pavimentació contemporània. Aquest nivell s'entregava a dos murs corresponents a la fonamentació de l'edifici actual, erigit l'any 1852. Els murs són UE.102 i UE.103. Ambdós estan realitzats combinant pedra poc escairada de variables dimensions junt amb fragments

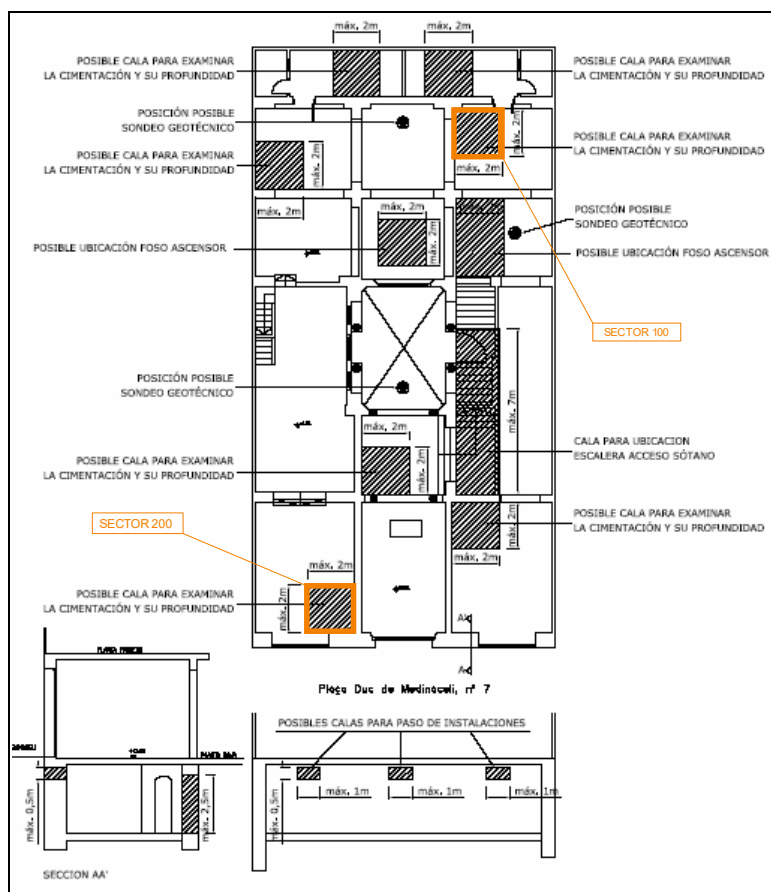
de maó, rajola i teula. El conjunt queda unit per un morter amb matriu de calç de gran duresa. El mur UE.102 (paral·lel al carrer Ample i perpendicular a la façana de la plaça de Medinaceli) presenta un arc de descàrrega obrat a partir de maons de fang cuit de 30x15 cm. L'arc reparteix el pes de l'envà intern de l'edifici sobre les riestres de fonamentació.



Figura 4. Detall de l'arc de descàrrega a UE.102.

Així mateix, l'arc permet el pas, per sota d'ell, dels serveis de clavegueram interiors de l'edifici. Ho constatem amb la documentació de la canalització UE.105. Es tracta d'una claveguera de rajols de fang cuit de 30 x 15 cm lligats amb morter de calç. La seva amplada total és d'1 metre i en documentem 2,40 metres de llargada amb una potència màxima de 56 cm. No se'n conservava la coberta i el seu interior restava colmatat per UE.101. La seva funcionalitat seria la recollida d'aigües brutes de la finca.

La canalització no presenta rasa constructiva sinó que seria realitzada en el mateix moment d'abocament dels nivells constructius de l'edifici a mitjans segle XIX. Aquests nivells queden registrats, en primer lloc, per UE.104 i, sota d'aquest, per UE.106.



Figura 5. La canalització UE.105 junt amb el nivell constructiu UE.104.

La UE.104 fou el primer nivell d'abocament constructiu que quedà al descobert un cop retirat mecànicament el nivell superficial de la cala. Es tracta d'un nivell heterogeni de matriu sorrenca però amb certa presència d'argiles barrejades. Hi veiem també restes de material constructiu (fragments de maó i restes de calç) juntament amb pedruscall. El nivell s'adossa per igual tant a la claveguera com a les riestres de fonamentació UE.102 i UE.103.

Un cop retirats tant la canalització com l'estrat UE.104, quedà ja al descobert un segon nivell relacionat igualment amb l'abocament constructiu de l'edifici del segle XIX. Es tracta de UE.106, també de matriu sorrenca. Les sorres, però, són ara molt més abundants que no pas en l'anterior nivell documentat i continuem observant la presència de morter de calç esmicolat repartit per l'estrat, així com la presència d'algun carreu abocat.

La UE.106 continua adossant-se a les riestres de fonamentació UE.102 i UE.103.



Figura 6. La UE.106 sota UE.104 i UE.106.

El sondeig baixa fins a una cota final d'1,5 metres, profunditat màxima establerta des de la propietat. En aquest punt, constatem encara la presència del nivell constructiu UE.106, així com de les riestres UE.102 i UE.103, de les quals no se'n pogué determinar la potència total de fonamentació.



Figura 7. Estat final de la cala del sector 100.

6.2. Sector 200:

Pel que fa al sector 200, aquest es situa al sondeig emplaçat al soterrani de Medinaceli, 7, adossat al mur de façana de l'edifici (veure figura 3). També en aquest cas hem de parlar de dos nous murs de fonamentació creats en la construcció de 1852. Es tracta de les riestres UE.201, corresponent al mur de façana que dona a la plaça de Medinaceli, i UE.202, perpendicular a la façana i paral·lel al carrer Ample.

Com en el cas de la cala del sector 100, ens trobem novament amb un parament constructiu caracteritzat per carreus de mida molt variable i sempre deficientment escairats. Les unions entre carreus sovint són regularitzades a través de fragments de teula, maó i rajola de fang cuit. També aquí el conjunt es lliga amb un compacte morter de calç

A les riestres UE.201 i UE.202 se'ls adossa el nivell constructiu UE.203. Aquest aparegí tant bon punt es retirà la pavimentació del soterrani i està compost, de manera gairebé exclusiva, per sorres netes. Les acompanya únicament algun nòdul de morter de calç



Figura 8. El nivell de fonamentació de sorres UE.203.

Pel que fa al material recuperat, únicament constatem la troballa de dos fragments ossis humans corresponents a un húmer i un radi, sense connexió anatòmica. La presència d'aquestes restes descontextualitzades enmig del nivell constructiu UE.203, probablement es podria raonar amb dues possible explicacions. Per una banda, l'antic emplaçament del convent dels Framenors i els seus espais d'enterrament associats a l'església de Sant Francesc, els quals s'ubiquen parcialment en l'espai avui ocupat per la finca objecte de l'estudi. Per altra banda, a les zones funeràries vinculades amb la Via Marítima, les restes de les quals han estat documentades en diverses intervencions properes.

La potència total de fonamentació de la UE.203 així com de les riestres UE.201 i UE.202, no pogué ser documentada. Els tres elements continuaven presents en el moment d'assolir la cota màxima establerta en aquesta cala (1 metre).



Figura 9. Estat final del sector 200.

7. CONCLUSIONS

Hem de constatar que el resultat en ambdues cales realitzades ha estat negatiu. L'estratigrafia documentada correspon exclusivament als nivells d'abocament generats en la construcció, l'any 1852, de l'actual edifici emplaçat a la plaça del Duc de Medinaceli, 7.

En efecte, doncs, tot i que la finca es troba construïda sobre l'antic convent dels Framenors, no han estat localitzades restes d'aquest. Provablement, el convent hauria quedat totalment arranat fins a nivells de fonamentació, a causa de la construcció dels soterranis de l'edifici.

Tampoc s'han documentat restes in situ de la necròpolis o de qualsevol altre tipus d'ocupació romana, àmpliament registrada en aquesta zona, i relacionada amb l'existència de la Via Marítima.

8. BIBLIOGRAFIA

BANKS,P. (1992):"Els creixements dels ravals de Barcelona" a Catalunya Romànica.El Barcelonès. Vol.XX. pp 35-102.Enciclopèdia Catalana. Barcelona.

CARRERAS CANDI, F. (1916): "Geografia General de Catalunya". Editor A. Martín. Barcelona.

GARCIA ESPUCHE,A; GUÀRIDA, M. (1986): "Espai i societat a la Barcelona pre-industrial" La Magrana. Barcelona.

HUERTAS,J. (1997):"Informe memòria de la intervenció arqueològica de la plaça de Joaquim Xirau, Plaça dels Banys. Barcelona". Servei d'Arqueologia de la Generalitat de Catalunya. Memòria inèdita.

PRIDA, D. (2008): "Carrer Ample, 1" a Anuari d'Arqueologia i patrimoni de Barcelona. pp 22-23, Ajuntament de Barcelona. Institut de Cultura. Barcelona

TRIAY,V. (2004): "Memòria de la intervenció arqueològica al carrer Ample, 5, Barcelona". Memòria inèdita.



SITUACIÓ GEOGRÀFICA

INTERVENCIÓ ARQUEOLÒGICA REALITZADA A LA PLAÇA DEL DUC DE MEDINACELI 7

T.M. BARCELONA

EL BARCELONÈS



FULL: 01

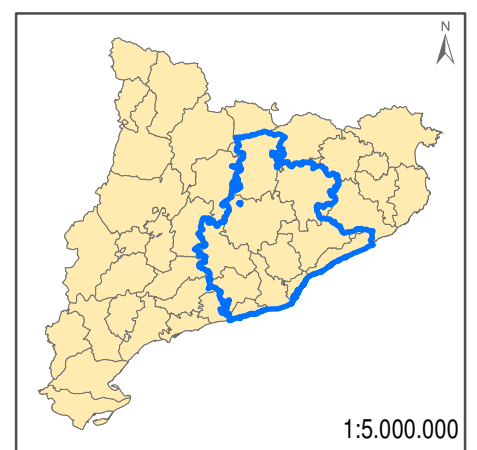
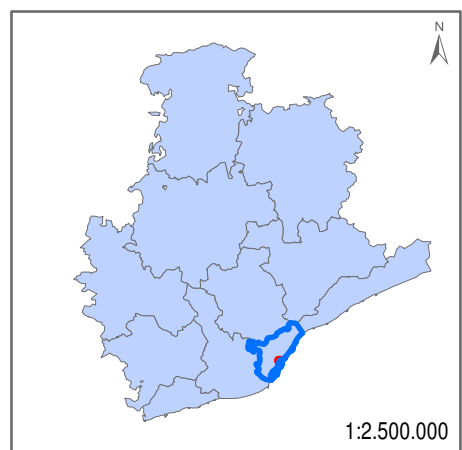
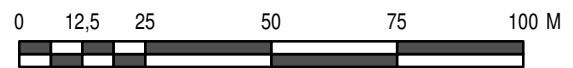

DISSENY I REALITZACIÓ: BERTHA DURÀ

ESCALA 1:1.500



	SECTOR 100
	SECTOR 200

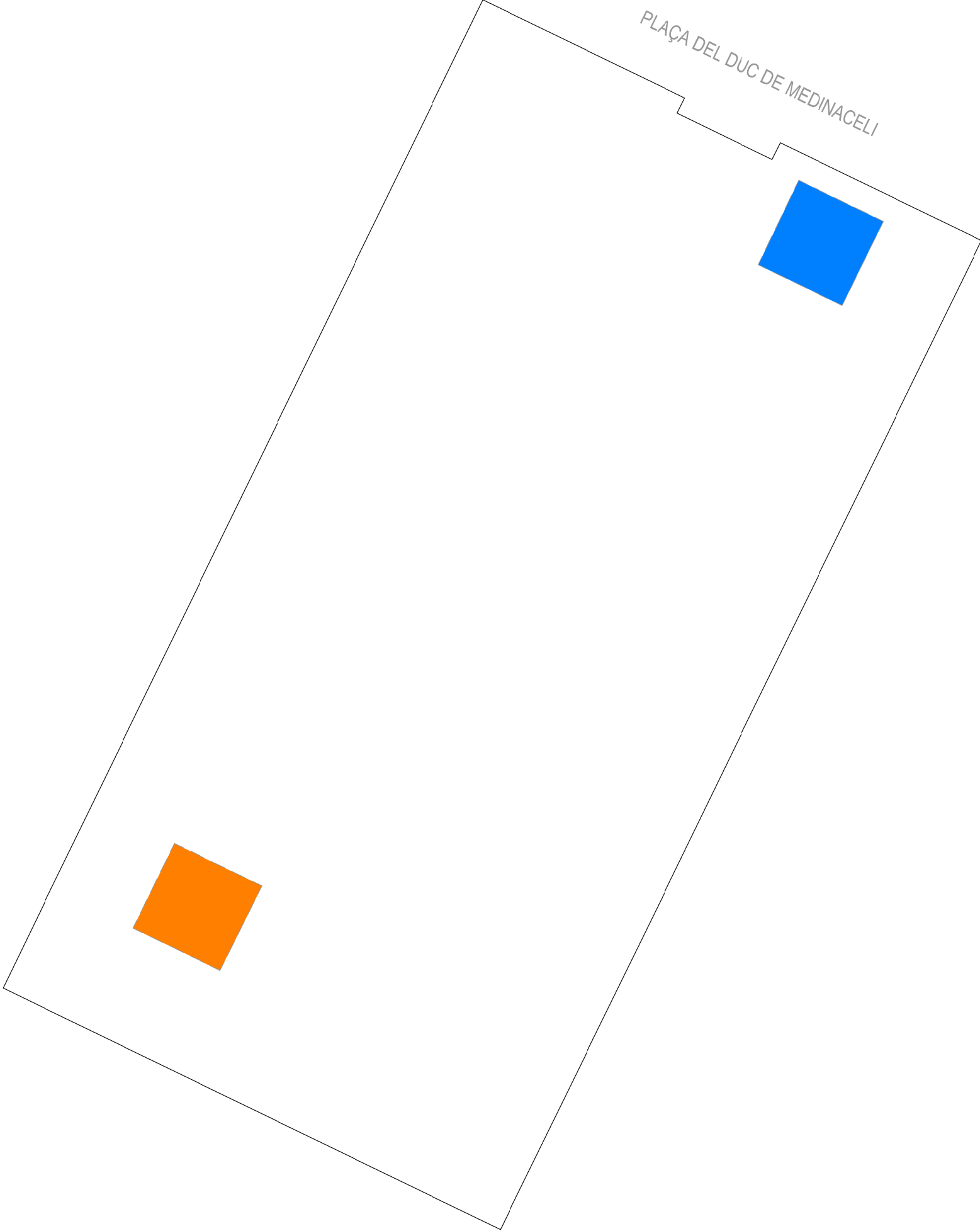

PLAÇA DEL DUC DE MEDINACELI



BASE CARTOGRÀFICA: INSTITUT CARTOGRÀFIC DE CATALUNYA (ICC); PROJECCIÓ UTM FUS 31N AMB DATUM EUROPEU DE 1950 (PARÀMETRES ICCUB)



EXCAVACIÓ: INTERVENCIÓ ARQUEOLÒGICA REALITZADA A LA PLAÇA DEL DUC DE MEDINACELI
T. BARCELONA, EL BARCELONÈS

ESCALA NÚMERICA / GRÀFICA:
1:100
Original: DN43

NOM: SITUACIÓ SONDEJOS

DATA: JULIOL 2013

FOLI: 02

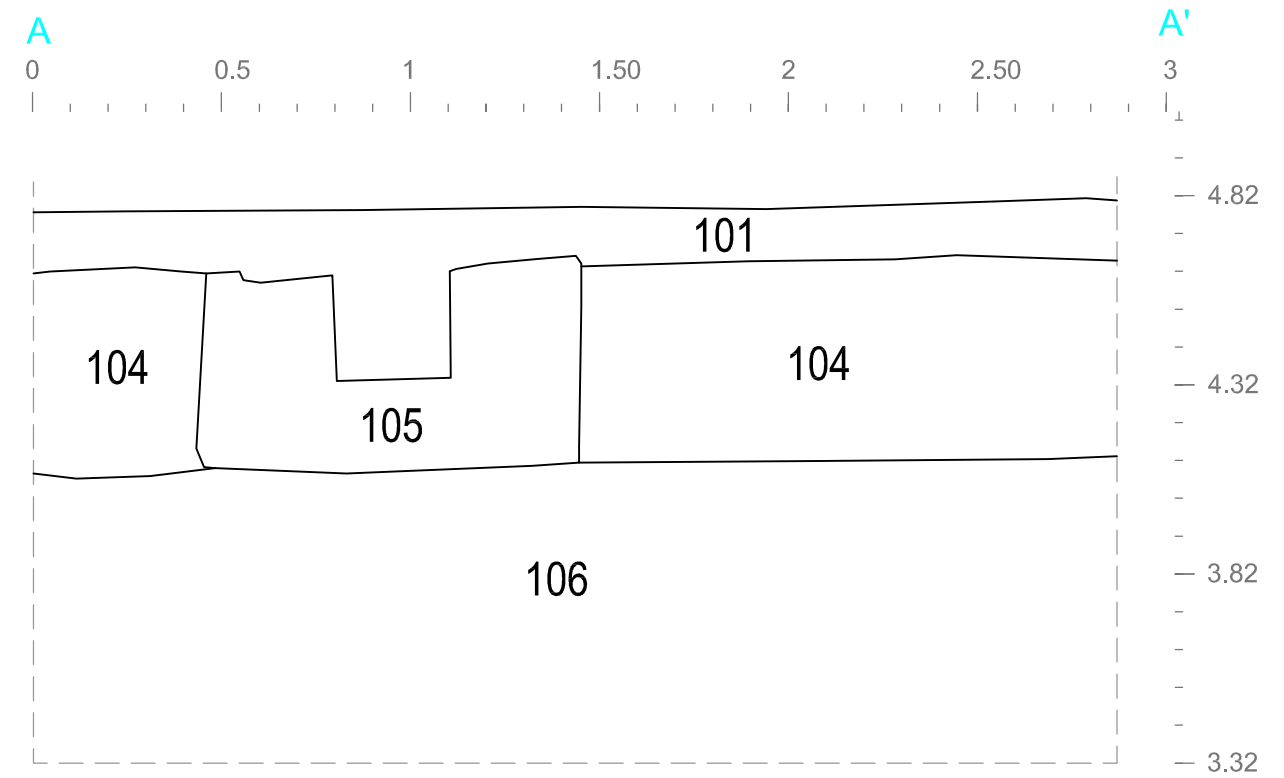
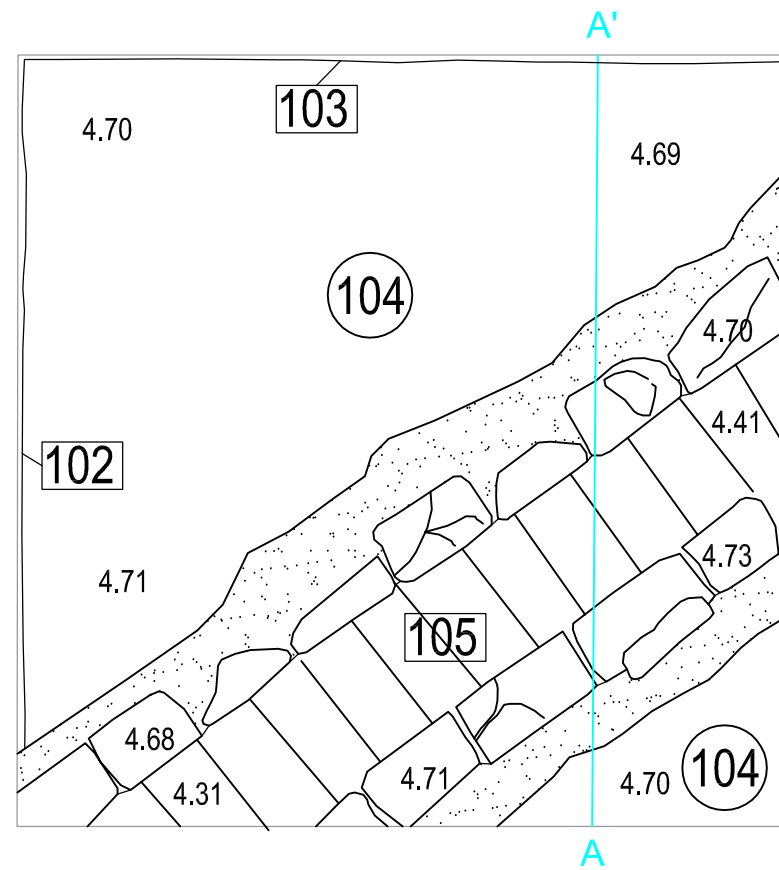

UE	AREA	SECTOR	ÀMBIT	NÚM	FRAGMENTS	CODI	FORMA	TIPOLOGIA	TÈCNICA	PASTA	DECORACIÓ E	DECORACIÓ I	ACABAT E	ACABAT I	CRONOLOGIA	OBSERVACIONS	RESTAURACIÓ	FOTOGRAFIA	DIBUIX	MAGATZEM
203		200			2	15000	PSC													
203		200			2	60050										Diàfisi i epífisi proximals radi i diàfisi i epífisi distals húmer				
106		100			1	14003	SF	FOB	TO	AO			VI	XVIII/XIX	Terrissa popular catalana					

FITXA D'UNITATS ESTRATRIGRÀFIQUES

PUNT D'INTERVENCIÓ ARQUEOLÒGICA	U.E.:
Codi: <input type="text" value="124-08"/>	<input type="text" value="101"/>
Intervenció: <input type="text" value="Medinaceli, 7"/>	<input type="checkbox"/> <input type="checkbox"/> <input type="checkbox"/> <input checked="" type="checkbox"/> <input type="checkbox"/>

UBICACIÓ:	COTES:
Sector: <input type="text"/>	miníma: <input type="text" value="0"/>
Zona: <input type="text"/>	màxima: <input type="text" value="0"/>
Cala: <input type="text"/>	
Àmbit: <input type="text"/>	

Definició:	Consistència:	Criteris de diferenciació:
<input type="text" value="Nivell superficial"/>	<input type="text" value="heterogènia, flonja"/>	<input type="text"/>
Superfície:	Color:	Fiabilidad estratigràfica:
<input type="text" value="0"/>	<input type="text" value="groguenc"/>	<input type="text"/>

COMPONENTS
Geològics:
<input type="text" value="sorrers"/>
Orgànics:
<input type="text"/>
Artificials:
<input type="text" value="constructiu"/>

SEQÜÈNCIA FÍSICA
Igual a: <input type="text"/>
En contacte amb: <input type="text"/>
Se li adossa: <input type="text"/>
S'adossa a: <input type="text" value="102, 103"/>
Cobert per: <input type="text"/>
Cobreix: <input type="text" value="104, 105"/>
Tallat per: <input type="text"/>
Talla: <input type="text"/>
Reomplert per: <input type="text"/>
Reomple: <input type="text"/>

DESCRIPCIÓ
<input type="text"/>

ESTAT DE CONSERVACIÓ
<input type="text"/>

Data Actuació: <input type="text"/>	Fitxa revisada per: <input type="text"/>
Responsable: <input type="text"/>	Compr. de documentació
	<input type="checkbox"/> Foto <input type="checkbox"/> Fitxa <input type="checkbox"/> Dibuix

PROCÉS D'EXCAVACIÓ

data inici: data final:

INTERPRETACIÓ

MATERIALS REPRESENTATIUS

REFERENCIA MATERIALS

Fulls d'inventari núm.:

ELEMENTS I CRITERIS DE DATACIÓ

CRONOLOGIA

OBSERVACIONS

ARXIU

Plantes:

num.: 0

Seccions-alçats

num.: 0

Fotografia

diapo: 0
B/ N: 0
Color: 0

SERVEI D'ARQUEOLOGIA

FITXA D'UNITATS ESTRATRIGRÀFIQUES

PUNT D'INTERVENCIÓ ARQUEOLÒGICA

Codi: 124-08

Intervenció: Medinaceli, 7

U.E.:

102



UBICACIÓ:

Sector:

Zona:

Cala: 100

Àmbit:

COTES:

minima: 0

màxima: 0

Definició:

Mur fonamentació I

Consistència:

Criteris de diferenciació:

Superfície:

0

Color:

Fiabilidad estratigràfica:

COMPONENTS**Geològics:****Orgànics:****Artificials:**

carreus poc treballats, maó, morter

SEQÜÈNCIA FÍSICA

Igual a:

En contacte amb:

Se li adossa:

S'adossa a:

Cobert per:

Cobreix:

Tallat per:

Talla:

Reomplert per:

Reomple:

DESCRIPCIÓ

Mur de fonamentació paral·lel al carrer Ample. Compta amb un arc de descàrrega sota el qual passa la claveguera UE.104. Obrat combinant carreus de diferent tamany poc desbastats amb maó.

ESTAT DE CONSERVACIÓ

bo

Data Actuació:

Fitxa revisada per:

Responsable:

Compr. de documentació

Foto

Fitxa

Dibuix

PROCÉS D'EXCAVACIÓ

data inici:

data final:

INTERPRETACIÓ

Mur de fonamentació paral·lel al carrer Ample. Edifici s. XIX

<p>MATERIALS REPRESENTATIUS</p>	<p>REFERENCIA MATERIALS</p> <p>Fulls d'inventari núm.: <input type="text"/></p>			
<p>ELEMENTS I CRITERIS DE DATACIÓ</p> <p>seqüència estratigràfica, parament constructiu</p>	<p>CRONOLOGIA</p> <p>s. XIX</p>			
<p>OBSERVACIONS</p>				
<p style="text-align: center;">ARXIU</p> <table border="1"> <tr> <td data-bbox="236 943 517 1137"> <p>Plantes:</p> <p>num.: <input type="text" value="0"/></p> </td> <td data-bbox="549 943 855 1137"> <p>Seccions-alçats</p> <p>num.: <input type="text" value="0"/></p> </td> <td data-bbox="879 943 1351 1137"> <p>Fotografia</p> <p>diapo: <input type="text" value="0"/></p> <p>B/ N: <input type="text" value="0"/></p> <p>Color: <input type="text" value="0"/></p> </td> </tr> </table>		<p>Plantes:</p> <p>num.: <input type="text" value="0"/></p>	<p>Seccions-alçats</p> <p>num.: <input type="text" value="0"/></p>	<p>Fotografia</p> <p>diapo: <input type="text" value="0"/></p> <p>B/ N: <input type="text" value="0"/></p> <p>Color: <input type="text" value="0"/></p>
<p>Plantes:</p> <p>num.: <input type="text" value="0"/></p>	<p>Seccions-alçats</p> <p>num.: <input type="text" value="0"/></p>	<p>Fotografia</p> <p>diapo: <input type="text" value="0"/></p> <p>B/ N: <input type="text" value="0"/></p> <p>Color: <input type="text" value="0"/></p>		

PUNT D'INTERVENCIÓ ARQUEOLÒGICA		U.E:	
Codi: <input type="text" value="124-08"/>	<input type="text" value="103"/>		
Intervenció: <input type="text" value="Medinaceli, 7"/>	<input type="checkbox"/> <input type="checkbox"/> <input checked="" type="checkbox"/> <input type="checkbox"/> <input type="checkbox"/> <input type="checkbox"/>		
UBICACIÓ:		COTES:	
Sector: <input type="text"/>	Zona: <input type="text"/>	miníma: <input type="text" value="0"/>	
Cala: <input type="text" value="100"/>	Àmbit: <input type="text"/>	màxima: <input type="text" value="0"/>	
Definició:			
<input type="text" value="Mur fonamentació II"/>		<input type="text"/>	
Consistència:			
<input type="text"/>		<input type="text"/>	
Criteris de diferenciació:			
<input type="text"/>		<input type="text"/>	
Superfície:			
<input type="text" value="0"/>		<input type="text"/>	
Color:			
<input type="text"/>		<input type="text"/>	
Fiabilidad estratigràfica:			
<input type="text"/>		<input type="text"/>	
COMPONENTS		SEQÜÈNCIA FÍSICA	
Geològics:		Igual a: <input type="text" value="102"/>	
<input type="text"/>		En contacte amb: <input type="text"/>	
Orgànics:		Se li adossa: <input type="text" value="104, 106"/>	
<input type="text"/>		S'adossa a: <input type="text"/>	
Artificials:		Cobert per: <input type="text"/>	
<input type="text" value="carreus poc treballats, maó, morter"/>		Cobreix: <input type="text"/>	
		Tallat per: <input type="text"/>	
		Talla: <input type="text"/>	
		Reomplert per: <input type="text"/>	
		Reomple: <input type="text"/>	
DESCRIPCIÓ		ESTAT DE CONSERVACIÓ	
<input type="text" value="Mur de fonamentació paral·lel a la plaça Medinaceli. Obrat combinant carreus de diferent tamany poc desbastats amb maó."/>		<input type="text" value="bo"/>	
Data Actuació: <input type="text"/>		Fitxa revisada per: <input type="text"/>	
Responsable: <input type="text"/>		Compr. de documentació	
		<input type="checkbox"/> Foto <input type="checkbox"/> Fitxa <input type="checkbox"/> Dibuix	

PROCÉS D'EXCAVACIÓ

data inici: data final:

INTERPRETACIÓ

Mur de fonamentació paral·lel al carrer Ample. Edifici s. XIX

MATERIALS REPRESENTATIUS

REFERENCIA MATERIALS

Fulls d'inventari núm.:

ELEMENTS I CRITERIS DE DATACIÓ

seqüència estratigràfica, parament constructiu

CRONOLOGIA

s. XIX

OBSERVACIONS

ARXIU

Plantes:

num.:

Seccions-alçats

num.:

Fotografia

diapo:

B/ N:

Color:

FITXA D'UNITATS ESTRATRIGRÀFIQUES

PUNT D'INTERVENCIÓ ARQUEOLÒGICA

Codi: 124-08

Intervenció: Medinaceli, 7

U.E:

104

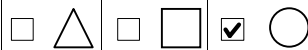

UBICACIÓ:

Sector:

Zona:

Cala: 100

Àmbit:

COTES:

miníma: 0

màxima: 0

Definició:

Nivell constructiu I

Consistència:

heterogènia

Criteris de diferenciació:

Superfície:

0

Color:

marró ataronjat

Fiabilidad estratigràfica:

COMPONENTS

Geològics:

sorres amb argiles

Orgànics:

Artificials:

constructiu fragmentari abocat

SEQÜÈNCIA FÍSICA

Igual a:

En contacte amb:

Se li adossa:

S'adossa a: 102, 103, 105

Cobert per: 101

Cobreix: 106

Tallat per:

Talla:

Reomplert per:

Reomple:

DESCRIPCIÓ

Nivell heterogeni de matriu sorrenca associat a la construcció del XIX. Abocat en el mateix moment de la claveguera UE.104 dins el marc constructiu.

ESTAT DE CONSERVACIÓ

bo

Data Actuació:

Fitxa revisada per:

Responsable:

Compr. de documentació

Foto

Fitxa

Dibuix

PROCÉS D'EXCAVACIÓ

data inici: data final:

INTERPRETACIÓ

Nivell constructiu del segle XIX. Mateix moment en què es disposa la claveguera UE.104, la qual no compta amb rasa constructiva.

MATERIALS REPRESENTATIUS**REFERENCIA MATERIALS**

Fulls d'inventari núm.:

ELEMENTS I CRITERIS DE DATACIÓ

seqüència estartigràfica

CRONOLOGIA

s. XIX

OBSERVACIONS

--

ARXIU**Plantes:**

num.:

Seccions-alçats

num.:

Fotografiadiapo: B/ N: Color: Ajuntament  de Barcelona

Institut de **cultura** MUSEU D'HISTÒRIA
DE LA CIUTAT
SERVEI D'ARQUEOLOGIA

FITXA D'UNITATS ESTRATIGRÀFIQUES**PUNT D'INTERVENCIÓ ARQUEOLÒGICA**Codi: Intervenció: **U.E.:****UBICACIÓ:**Sector: Zona: Cala: Àmbit: **COTES:**mínima: màxima:

Definició: Claveguera s. XIX	Consistència: 	Criteris de diferenciació:
Superfície: 0	Color: 	Fiabilidad estratigràfica:

COMPONENTS

Geològics:

Orgànics:

Artificials:
Rajola fang cuït, morter

SEQÜÈNCIA FÍSICA

Igual a:

En contacte amb:

Se li adossa: 104

S'adossa a:

Cobert per: 101

Cobreix: 106

Tallat per:

Talla:

Reomplert per:

Reomple:

DESCRIPCIÓ

Claveguera de rajols de fang cuït de 30 x 15 cm lligats amb morter de calça. Amplada total de 60 cm.

ESTAT DE CONSERVACIÓ

parcial

Data Actuació: **Fitxa revisada per:**

Responsable:

Compr. de documentació

Foto Fitxa Dibuix

PROCÉS D'EXCAVACIÓ

data inici: data final:

INTERPRETACIÓ

Claveguera d'aigües brutes corresponent a l'edifici del s. XIX. Anul·lada al s. XX amb la runa que genera el nivell superficial de la intervenció.

MATERIALS REPRESENTATIUS**REFERENCIA MATERIALS**

Fulls d'inventari núm.:

ELEMENTS I CRITERIS DE DATACIÓ

seqüència estratigràfica, parament constructiu

CRONOLOGIA

s. XIX

OBSERVACIONS**ARXIU****Plantes:**

num.:

Seccions-alçats

num.:

Fotografiadiapo: B/ N: Color:

FITXA D'UNITATS ESTRATIGRÀFIQUES

PUNT D'INTERVENCIÓ ARQUEOLÒGICA

Codi: 124-08

Intervenció: Medinaceli, 7

U.E.:

106



UBICACIÓ:

Sector:

Zona:

Cala: 100

Àmbit:

COTES:

minima: 0

màxima: 0

Definició:

Nivell constructiu II

Consistència:

flonja

Criteris de diferenciació:

Superfície:

0

Color:

marró clar

Fiabilidad estratigràfica:

COMPONENTS

Geològics:

majoria de sorres barrejades amb argiles

Orgànics:

Artificials:

restes de morter disgregat

SEQÜÈNCIA FÍSICA

Igual a:

En contacte amb:

Se li adossa:

S'adossa a: 102, 103

Cobert per: 104, 105

Cobreix: -

Tallat per:

Talla:

Reomplert per:

Reomple:

DESCRIPCIÓ

Nivell heterogeni de matriu sorrenca associat a la construcció del XIX.

ESTAT DE CONSERVACIÓ

bo

Data Actuació: <input type="text"/>	Fitxa revisada per: <input type="text"/>
Responsable: <input type="text"/>	Compr. de documentació <input type="checkbox"/> Foto <input type="checkbox"/> Fitxa <input type="checkbox"/> Dibuix

PROCÉS D'EXCAVACIÓ
data inici: <input type="text"/> data final: <input type="text"/>

INTERPRETACIÓ
Nivell constructiu del segle XIX.

MATERIALS REPRESENTATIUS
<input type="text"/>

REFERENCIA MATERIALS
Fulls d'inventari núm.: <input type="text"/>

ELEMENTS I CRITERIS DE DATACIÓ
ceràmica

CRONOLOGIA
s. XIX

OBSERVACIONS
1 fragment terrissa popular

ARXIU

Plantes: num.: <input type="text" value="0"/>	Seccions-alçats num.: <input type="text" value="0"/>	Fotografia diapo: <input type="text" value="0"/> B/ N: <input type="text" value="0"/> Color: <input type="text" value="0"/>
--	---	---

Institut de **cultura**: MUSEU D'HISTÒRIA
DE LA CIUTAT
SERVEI D'ARQUEOLOGIA

FITXA D'UNITATS ESTRATRIGRÀFIQUES

PUNT D'INTERVENCIÓ ARQUEOLÒGICA Codi: <input type="text" value="124-08"/> Intervenció: <input type="text" value="Medinaceli, 7"/>	U.E.: <input type="text" value="201"/> <input type="checkbox"/> <input type="checkbox"/> <input checked="" type="checkbox"/> <input type="checkbox"/> <input type="checkbox"/> <input type="checkbox"/>	
UBICACIÓ: Sector: <input type="text"/> Cala: <input type="text" value="200"/> Zona: <input type="text"/> Àmbit: <input type="text"/>	COTES: mínima: <input type="text" value="0"/> màxima: <input type="text" value="0"/>	
Definició: <input type="text" value="Mur fonamentació I"/> Superfície: <input type="text" value="0"/>	Consistència: <input type="text"/> Color: <input type="text"/>	Criteris de diferenciació: <input type="text"/> Fiabilidad estratigràfica: <input type="text"/>

COMPONENTS**Geològics:****Orgànics:****Artificials:**

carreus poc treballats, maó, morter

SEQÜÈNCIA FÍSICA

Igual a:

En contacte amb:

Se li adossa:

S'adossa a:

Cobert per:

Cobreix:

Tallat per:

Talla:

Reomplert per:

Reomple:

DESCRIPCIÓ

Mur de fonamentació de la façana de la plaça
Medinaceli. Obrat combinant carreus de diferent
tamany poc desbastats amb maó.

ESTAT DE CONSERVACIÓ

bo

Data Actuació:

Fitxa revisada per:

Responsable:

Compr. de documentació

Foto

Fitxa

Dibuix

PROCÉS D'EXCAVACIÓ

data inici:

data final:

INTERPRETACIÓ

Mur de fonamentació de la façana de la plaça de Medinaceli. Edifici s. XIX

<p>MATERIALS REPRESENTATIUS</p>	<p>REFERENCIA MATERIALS</p> <p>Fulls d'inventari núm.: <input type="text"/></p>			
<p>ELEMENTS I CRITERIS DE DATACIÓ</p> <p>seqüència estratigràfica, parament constructiu</p>	<p>CRONOLOGIA</p> <p>s. XIX</p>			
<p>OBSERVACIONS</p>				
<p style="text-align: center;">ARXIU</p> <table border="1"> <tr> <td data-bbox="236 943 517 1137"> <p>Plantes:</p> <p>num.: <input type="text" value="0"/></p> </td> <td data-bbox="549 943 855 1137"> <p>Seccions-alçats</p> <p>num.: <input type="text" value="0"/></p> </td> <td data-bbox="879 943 1351 1137"> <p>Fotografia</p> <p>diapo: <input type="text" value="0"/></p> <p>B/ N: <input type="text" value="0"/></p> <p>Color: <input type="text" value="0"/></p> </td> </tr> </table>		<p>Plantes:</p> <p>num.: <input type="text" value="0"/></p>	<p>Seccions-alçats</p> <p>num.: <input type="text" value="0"/></p>	<p>Fotografia</p> <p>diapo: <input type="text" value="0"/></p> <p>B/ N: <input type="text" value="0"/></p> <p>Color: <input type="text" value="0"/></p>
<p>Plantes:</p> <p>num.: <input type="text" value="0"/></p>	<p>Seccions-alçats</p> <p>num.: <input type="text" value="0"/></p>	<p>Fotografia</p> <p>diapo: <input type="text" value="0"/></p> <p>B/ N: <input type="text" value="0"/></p> <p>Color: <input type="text" value="0"/></p>		

PUNT D'INTERVENCIÓ ARQUEOLÒGICA		U.E.:	
Codi: <input type="text" value="124-08"/>	<input type="text" value="202"/>		
Intervenció: <input type="text" value="Medinaceli, 7"/>	<input type="checkbox"/> <input type="checkbox"/> <input checked="" type="checkbox"/> <input type="checkbox"/> <input type="checkbox"/> <input type="checkbox"/>		
UBICACIÓ:		COTES:	
Sector: <input type="text"/>	Zona: <input type="text"/>	miníma: <input type="text" value="0"/>	
Cala: <input type="text" value="200"/>	Àmbit: <input type="text"/>	màxima: <input type="text" value="0"/>	
Definició:			
<input type="text" value="Mur fonamentació II"/>		<input type="text"/>	
Consistència:			
<input type="text"/>		<input type="text"/>	
Criteris de diferenciació:			
<input type="text"/>		<input type="text"/>	
Superfície:			
<input type="text" value="0"/>		<input type="text"/>	
Color:			
<input type="text"/>		<input type="text"/>	
Fiabilidad estratigràfica:			
<input type="text"/>		<input type="text"/>	
COMPONENTS		SEQÜÈNCIA FÍSICA	
Geològics:		Igual a: <input type="text" value="201"/>	
<input type="text"/>		En contacte amb: <input type="text"/>	
Orgànics:		Se li adossa: <input type="text" value="203"/>	
<input type="text"/>		S'adossa a: <input type="text"/>	
Artificials:		Cobert per: <input type="text"/>	
<input type="text" value="carreus poc treballats, maó, morter"/>		Cobreix: <input type="text"/>	
		Tallat per: <input type="text"/>	
		Talla: <input type="text"/>	
		Reomplert per: <input type="text"/>	
		Reomple: <input type="text"/>	
DESCRIPCIÓ		ESTAT DE CONSERVACIÓ	
<input type="text" value="Mur de fonamentació paral·lel al carrer Ample. Obrat combinant carreus de diferent tamany poc desbastats amb maó."/>		<input type="text" value="bo"/>	
Data Actuació: <input type="text"/>		Fitxa revisada per: <input type="text"/>	
Responsable: <input type="text"/>		Compr. de documentació	
		<input type="checkbox"/> Foto <input type="checkbox"/> Fitxa <input type="checkbox"/> Dibuix	

PROCÉS D'EXCAVACIÓ

data inici: data final:

INTERPRETACIÓ

Mur de fonamentació paral·lel al carrer Ample. Edifici s. XIX

MATERIALS REPRESENTATIUS

REFERENCIA MATERIALS

Fulls d'inventari núm.:

ELEMENTS I CRITERIS DE DATACIÓ

seqüència estratigràfica, parament constructiu

CRONOLOGIA

s. XIX

OBSERVACIONS

ARXIU

Plantes:

num.:

Seccions-alçats

num.:

Fotografia

diapo:

B/ N:

Color:

FITXA D'UNITATS ESTRATRIGRÀFIQUES

PUNT D'INTERVENCIÓ ARQUEOLÒGICA

Codi: 124-08

Intervenció: Medinaceli, 7

U.E:

203



UBICACIÓ:

Sector:

Zona:

Cala:

Àmbit:

COTES:

miníma: 0

màxima: 0

Definició:

Nivell constructiu de sorres

Consistència:

Criteris de diferenciació:

Superfície:

0

Color:

Fiabilidad estratigràfica:

COMPONENTS

Geològics:

Sorres netes

Orgànics:

restes antropològiques sense connexió

Artificials:

SEQÜÈNCIA FÍSICA

Igual a:

En contacte amb:

Se li adossa:

S'adossa a: 201, 202

Cobert per:

Cobreix:

Tallat per:

Talla:

Reomplert per:

Reomple:

DESCRIPCIÓ

Nivell compost únicament per sorres netes associat a la construcció del XIX.

ESTAT DE CONSERVACIÓ

bo

Data Actuació:

Fitxa revisada per:

Responsable:

Compr. de documentació

Foto

Fitxa

Dibuix

PROCÉS D'EXCAVACIÓ

data inici: data final:

INTERPRETACIÓ

Nivell constructiu del segle XIX.

MATERIALS REPRESENTATIUS**REFERENCIA MATERIALS**

Fulls d'inventari núm.:

ELEMENTS I CRITERIS DE DATACIÓ

seqüència estartigràfica

CRONOLOGIA

s. XIX

OBSERVACIONS

2 fragments de restes antropològiques (radi i húmer) sense connexió anatòmica. Segurament remoguts en el procés constructiu del s. XIX.

ARXIU**Plantes:**

num.:

Seccions-alçats

num.:

Fotografiadiapo: B/ N: Color: